



& CIA.

Línea arquitectónica

Piso POSITANO

REF: POSITANO

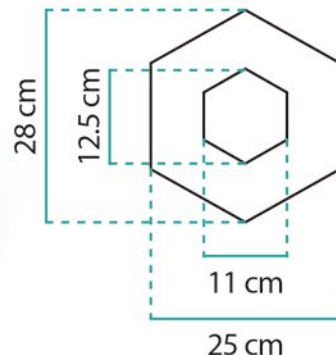
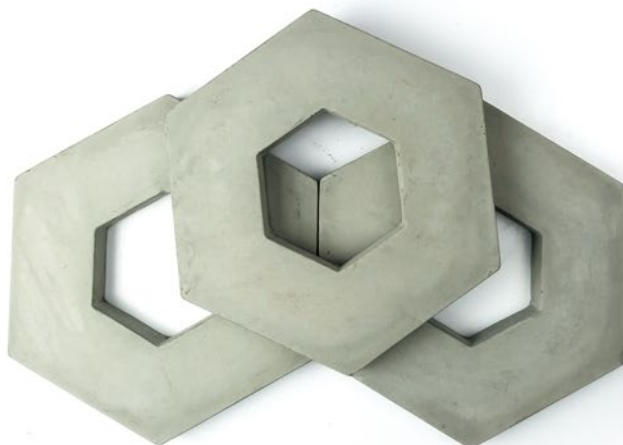

DESCRIPCIÓN

Piezas en concreto arquitectónico elaboradas artesanalmente especialmente para generar pisos verdes, de tráfico peatonal.

FICHA TÉCNICA

REFERENCIA	POSITANO
MATERIAL	Concreto Arquitectónico
ACABADO	Natural y posibilidad de usar pigmentos naturales
COLORES	Gris
USO	Exterior o interior
FORMATO (ANCHO X LARGO)	LADO (L) 14 cms / APOTEMA (AP) 25 cms
ESPESOR	2,5 cms
PESO x UNIDAD	2,3 kgs
UNIDADES X PAQUETE	NO TIENE EMPAQUE
Mts2 X PAQUETE	0,105 mts
PESO APROXIMADO x PAQUETE	2,3 kgs
EMPAQUE	CARTON/ZUCHADO
MODO DE INSTALACIÓN	PEGADO
RECOMENDACIONES DE INSTALACIÓN	NO SE DEJA DILATACIÓN
ANOTACIONES	PRODUCTO NO RECTIFICADO

INDICACIONES

RECEPCIÓN

Verifique que el producto cumpla con su solicitud. En caso de irregularidad o defecto:

- 1) Informe de inmediato a su asesor de venta.
- 2) Registre la inconformidad en la orden de entrega.
- 3) NO instale el producto.

ALMACENAMIENTO

Los productos se entregan empacados y zunchados. En el momento de la descarga no los arroje y evite que los filos de las piezas tengan contacto con partes del camión. Almacene en un lugar limpio y seco, sobre estibas o listones de madera que se encuentren nivelados. Proteja con plástico en caso de dejar el material a la intemperie para evitar el contacto con agua o cerca de productos que puedan generar manchas.



Menotti & Cia SAS:

Dirección: Km 3 Vía Cavasa Candelaria, Valle del Cauca, Colombia.
Email: contacto@menotticia.com
Web: www.menotticia.com